

E1E41
E1E42
E1E43



Fréquence propre :
10 à 25 Hz

SILICONE / SPÉCIAL ÉLECTRONIQUE

DESCRIPTION

- élément élastomère en silicone (VHDS).
- bride et axe en acier inox 18/8.

APPLICATIONS

- protection des équipements électroniques, appareils de navigation, tableaux de bord de contrôle, instruments de mesure, planches de bord sur avions, véhicules routiers, véhicules ferroviaires.

CARACTÉRISTIQUES

Fréquence de résonance :

- axiale et radiale : 10 à 25 Hz.

Amplitude maximale de l'excitation permise : $\pm 0,5$ mm.

Coefficient d'amplitude à la résonance < 4.

Température d'utilisation : - 54°C à + 150°C.

Résistance structurale correspondant à une accélération continue de 10 g sous charge maxi.

Course disponible au choc en axial :

E1E41 : 8,8 mm / E1E42, E1E43 : 12 mm.

Poids : E1E41 : 22 g / E1E42 : 60 g / E1E43 : 96 g.

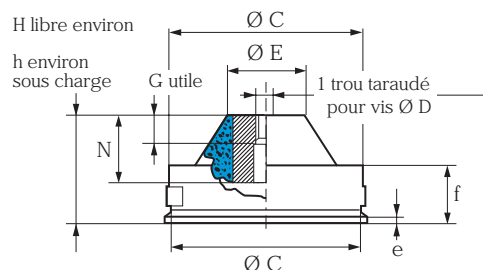
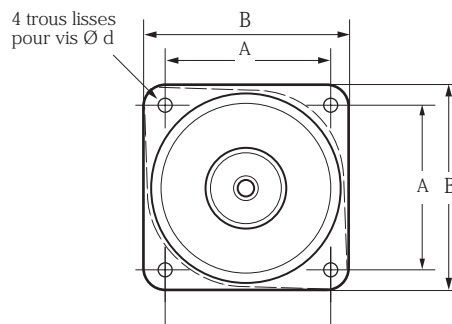

Référence	Charges statiques axiales en daN
E1E41-S38EB	1,20 - 2,10
① E1E41-S63EB	2,00 - 3,80
E1E41-S77EB	3,00 - 5,20
E1E42-S38EC	1,75 - 3,30
E1E42-S63EC	3,20 - 5,90
E1E42-S77EC	4,40 - 8,30
E1E 43-S38ED	3,10 - 5,50
E1E 43-S63ED	5,40 - 10,80
E1E 43-S77ED	7,50 - 13,60

① Ces isolateurs existent également avec une bride ovale (FB).

Référence	A mm	B mm	Ø C mm	D	Ø E mm	G mm	H mm	N mm	d mm	e mm	f mm	h mm
E1E41- □□ EB	25,4	34	30,5	M4	10	6	23	14,2	4,3	0,8	14	21
E1E42- □□ EC	34,9	43	41,5	M5	12	8	33	20	4,3	1,5	18	31
E1E43- □□ ED	49,2	60,5	57	M6	21,5	8	33	20	5,3	2	16	31