

SUPPORT PNEUMATIQUE À BRIDES

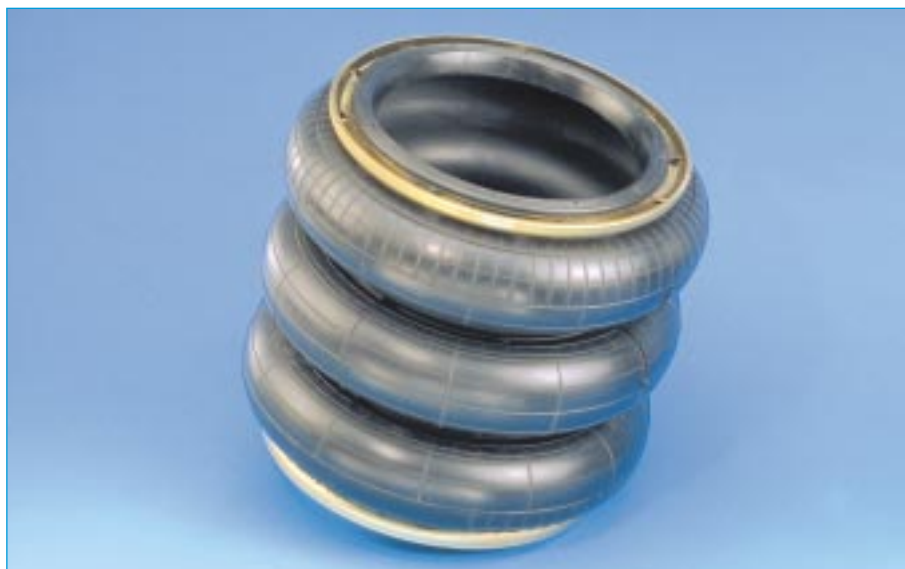

(1) Fréquence propre:
1 à 2 Hz

DESCRIPTION

Le support pneumatique est constitué d'une membrane torique à une, deux ou trois spires en élastomère renforcé munie de brides de fixation protégées par peinture ou galvanisation. La déformation du support est contrôlée par un anneau métallique monté entre spires. La force de rappel est assurée par la compression de l'air dans sa cavité. La surface équivalente de l'enveloppe élastique varie avec la hauteur sous charge, assurant ainsi une rigidité progressive.

FONCTIONNEMENT

La conception du support pneumatique lui confère les propriétés fondamentales suivantes :

- Fréquence propre de 1 à 2 Hz.
- Bonne capacité d'absorption de chocs répétés.
- Capacité de supporter des charges statiques importantes en compression.
- Correction d'assiette.

Avantages :

- Fréquence propre de l'ordre de 1 à 2 Hz avec possibilité d'atteindre des fréquences propres inférieures à 1 Hz par adjonction d'une capacité d'air supplémentaire.
- Grande souplesse dans toutes les directions.

(1) les fréquences propres indiquées, sont valables pour les charges maxi des plages d'utilisation citées dans le paragraphe : CARACTÉRISTIQUES TECHNIQUES.

CARACTÉRISTIQUES DIMENSIONNELLES

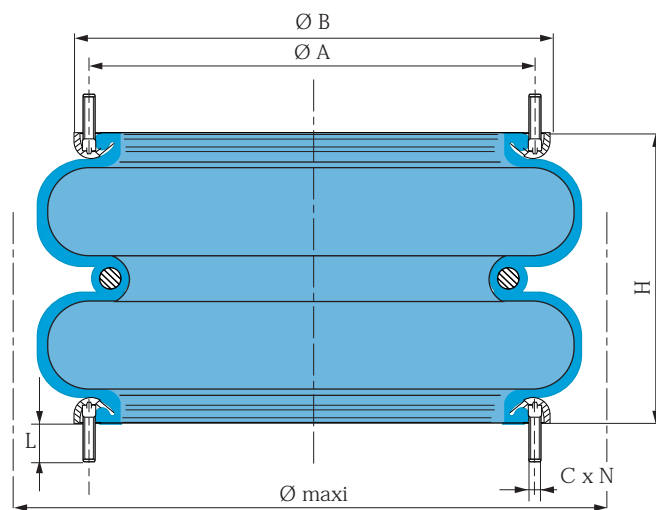

Type	Référence	Ø A mm	Ø B mm	C	N mm	L mm	H (mm)	
							Mini	Maxi
26	545501	135	155	M8	6	24	85	245
20	545502	160,3	178,8	M8	8	24	80	265
22	545503	228,6	247	M8	12	24	80	280
322	545504	228,5	247	M8	12	24	125	400
21	545505	287	306	M8	12	24	80	290
28	545507	350,8	385	3/8"	18	35	80	310
29	545500	482,6	517	3/8"	24	23	80	320

Pour connaître la disposition de nos pièces, consulter notre tarif en cours.

CARACTÉRISTIQUES TECHNIQUES

Type	Référence	Nbre de spires	Diamètre maxi sous 7 bars mm	Débattement total mm	Hauteur sous charge dans la position moyenne (mm)	Surface efficace cm ²	Pression de gonflage en bars pour charge statique en daN					Fréquence propre sous 4 bars en Hz (∞)	Rigidité sous 4 bars en N/mm
							Pr = 3	Pr = 4	Pr = 5	Pr = 6	Pr = 7		
26	545501	2	213	160	165	160	480	620	800	940	1120	1,95	97
20	545502	2	255	185	172,5	242	726	950	1210	1450	1695	1,85	130
22	545503	2	325	200	180	440	1320	1760	2200	2640	3080	1,80	231
322	545504	3	310	275	262,5	450	1350	1800	2250	2700	3150	1,5	161
21	545505	2	380	210	185	680	2040	2720	3400	4080	4760	1,66	300
28	545507	2	445	230	195	1015	3050	4060	5075	6090	7100	1,75	496
29	545500	2	570	240	200	1930	5790	7700	9650	11600	13510	1,63	855

MONTAGE

Prévoir 2 plaques d'acier pour étanchéité et fixation, dont une sera équipée d'une valve de gonflage ou d'un raccord connectant éventuellement le support à une citerne additionnelle.

Pour le maintien latéral prévoir éventuellement des butées élastiques.